

# SAW 組立て説明

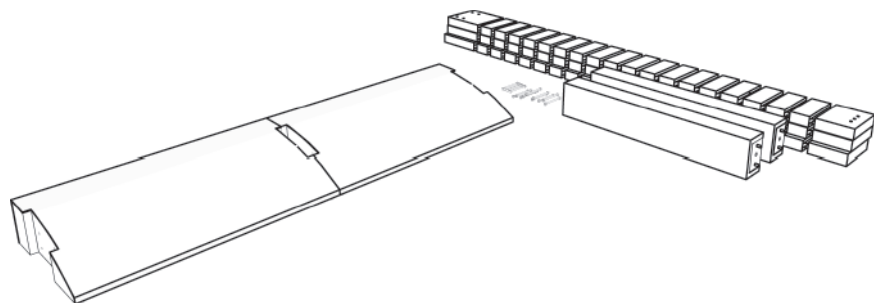

1

ステージを設置場所に並べ、アジャスターで水平を出して下さい。  
※水平を出しませんと後での調整が難しいです。  
棚が曲がり見栄えが良くありません。

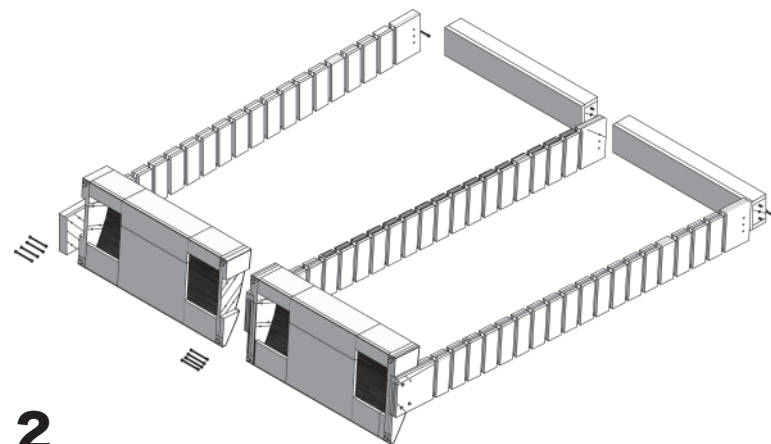

2

ステージを起こして袖パネルを差込み、ボルトナット(共通)で、ステージの裏から連結します。遊びの無いように締めて下さい。終わりましたら、ルーバーに同じようにダボを差込み、ボルトナットで連結して下さい。

注意: 中央に置く場合、アイランド用ステージを  
使用して床に固定して下さい。

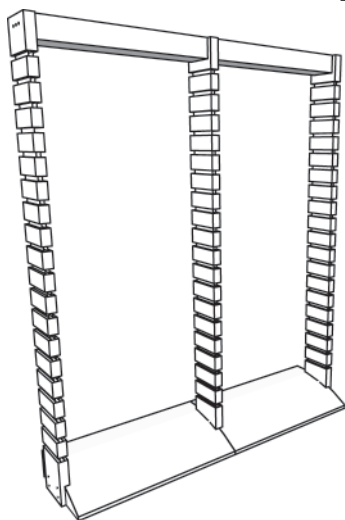

3

組み終わりましたら本体を起こします。重いのでルーバー1本につき1人の割合で配置して下さい。最後に壁面いっぱい、ステージを寄せて下さい。

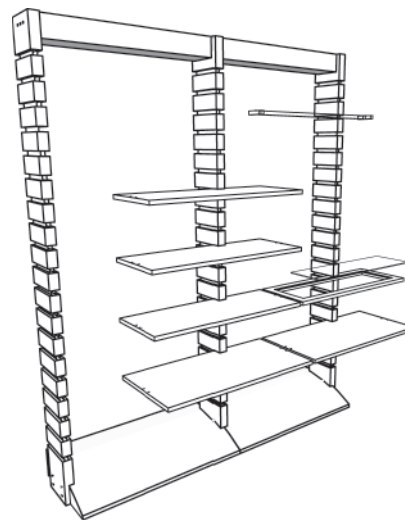

4

棚板Hgバーは玉止め金物を上に差込みます。  
棚板は壁面いっぱい、押し込んで下さい。  
ガラス棚のガラスは最後に乗せて下さい。

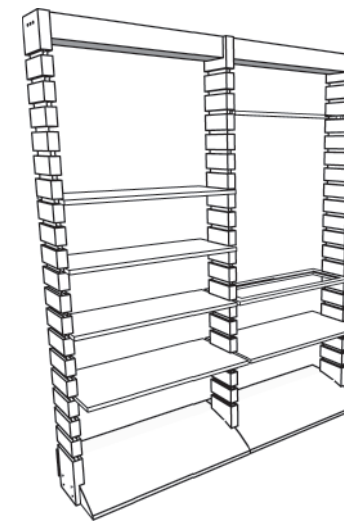

5

地震対策用倒れ止めは、ご相談下さい。